



TABLE À ROULEAUX



TABLE EN VIRAGE À 90°

CARACTÉRISTIQUES GÉNÉRALES

Construction en acier inoxydable de qualité alimentaire, avec une teneur en chrome supérieure à 17,5%.

- Épaisseur 15/10e mm.
- Piètement démontable en tube Ø45 mm.
- Profondeur 75 mm, bords largeur 40 mm.
- Largeur hors tout 600 mm, largeur utile: 520 mm.
- Fond pointe de diamant avec bonde et siphon.
- Rouleaux PVC Ø 40 mm montés sur cadre en acier inoxydable alimentaire amovible, axes et billes inox.

Construction selon implantation à nous fournir à l'aide d'un croquis en précisant la marque et le type de la machine, ainsi que le schéma d'accrochage.

FIN DE VIE:

- Filière de recyclage DEEE - SYNETAM - ECOLOGIC.
- Fiche de caractéristiques environnementales disponible sur simple demande.

RÉFÉRENCE	DÉSIGNATION	L (MM)	POIDS (KG)	A (MM)	B (MM)
809601	table à rouleaux droite, 2 pieds	1100	29	350	350
819601	table à rouleaux droite, 2 pieds + butée fin de course		29	331	350
809602	table à rouleaux droite, 2 pieds	1600	39	350	3 x 400
819602	table à rouleaux droite, 2 pieds + butée fin de course		39	331	3 x 400
809603	table à rouleaux droite, 2 pieds	2100	48	350	1 x 350 + 3 x 450
819603	table à rouleaux droite, 2 pieds + butée fin de course		48	331	1 x 350 + 3 x 450
809604	table à rouleaux droite, 2 pieds	2600	63	350	2 x 350 + 5 x 300
819604	table à rouleaux droite, 2 pieds + butée fin de course		63	331	2 x 350 + 5 x 300
809605	table à rouleaux droite, 4 pieds	3100	70	350	6 x 450
819605	table à rouleaux droite, 4 pieds + butée fin de course		70	331	6 x 450
809600	table en virage à 90°, 4 pieds - 1100 x 1100 mm		54		
702001G	bac 400 x 400 mm avec cadre à galets, sans surverse, disposé à gauche (1)				
702001D	bac 400 x 400 mm avec cadre à galets, sans surverse, disposé à droite (1)				
702001C	bac 400 x 400 mm avec cadre à galets, sans surverse, disposé au centre (1)				
702002	butée de fin de course (2)				
702003	supplément pour cadre à rouleaux inox	500			
702006	élément de jonction entre virage et machine à laver	300			
702008G	bac 500 x 400 mm avec cadre à galets, sans surverse, disposé à gauche (1)				
702008D	bac 500 x 400 mm avec cadre à galets, sans surverse, disposé à droite (1)				
702008C	bac 500 x 400 mm avec cadre à galets, sans surverse, disposé au centre (1)				
605221	Table à rouleaux sur mesure de 600 à 1100 mm				
605222	Table à rouleaux sur mesure de 1101 à 1600 mm				
605223	Table à rouleaux sur mesure de 1601 à 2100 mm				
605224	Table à rouleaux sur mesure de 2101 à 2600 mm				
605225	Table à rouleaux sur mesure de 2601 à 3100 mm				

(1) prévoir support douchette en supplément.

(2) uniquement pour les machines à laver à avancement automatique.

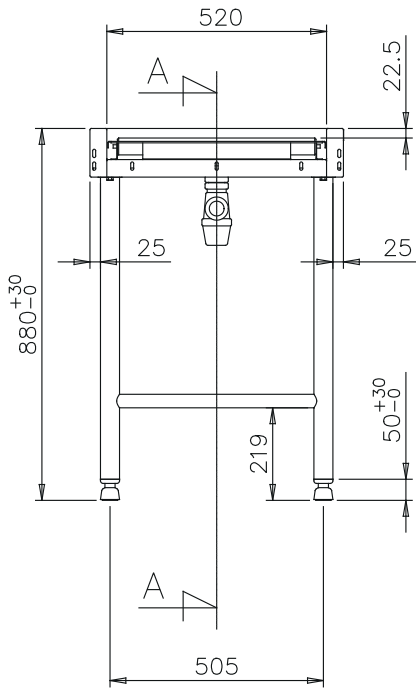

TABLE À ROULEAUX

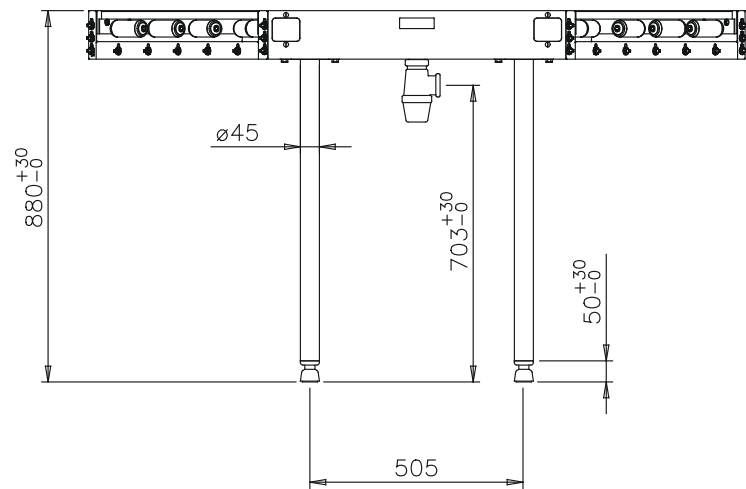
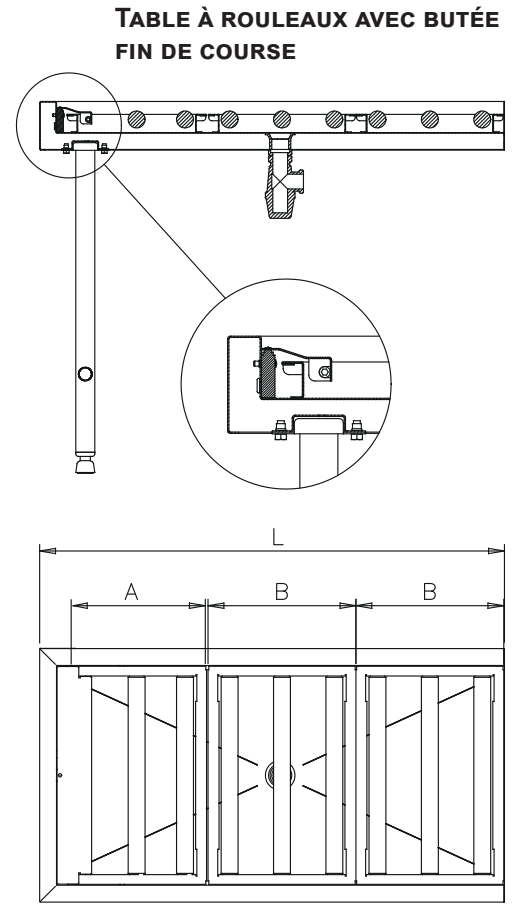
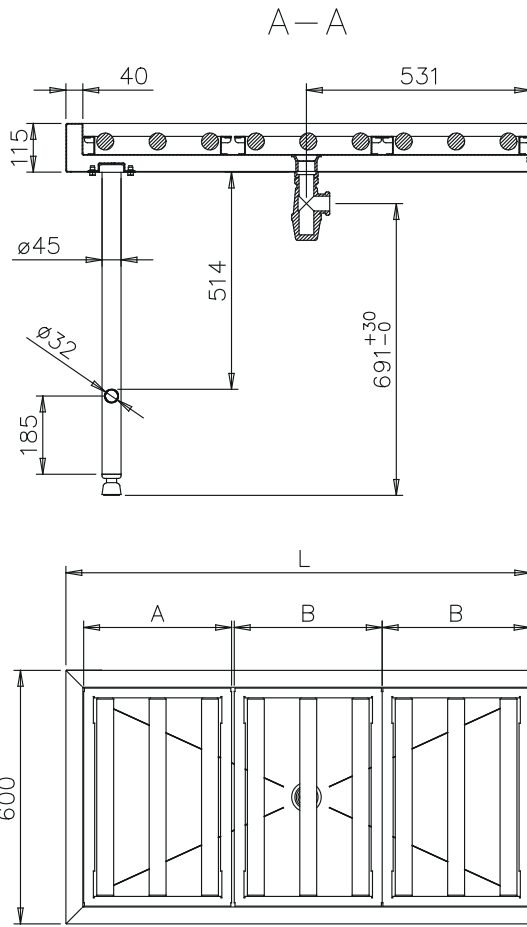

TABLE EN VIRAGE À 90°

