

iCOOK COMPACT 6 GN 2/3 | 6 GN 1/1 | 10 GN 1/1 | 6 GN 1/1 T

SPÉCIFICATIONS TECHNIQUES



	iCOOK COMPACT 6 GN 2/3	iCOOK COMPACT 6 GN 1/1	iCOOK COMPACT 10 GN 1/1	iCOOK COMPACT 6 GN 1/1 T
Capacité GN Prof. 20 mm / Prof. 40 mm / Prof. 65 mm (glissières à plusieurs niveaux)	12 / 6 / 4 x 2/3 GN	12 / 6 / 4 x 1/1 GN	20 / 10 / 7 x 1/1 GN	12 / 6 / 4 x 1/1 GN
Distance entre les glissières GN (mm)	50	50	50	50
Recommandé pour (n) repas par jour	20-80	30-100	50-150	30-100
Température maximale (°C)	300	300	300	300
Dimensions (largeur x profondeur x hauteur)(mm)	520 x 625 x 692	520 x 625 x 847	520 x 800 x 847	760 x 625 x 644
Poids (kg)	60	72	89	76
Dimensions de l'emballage (largeur x profondeur x hauteur)(mm)	680 x 795 x 894	580 x 970 x 894	580 x 970 x 1057	802 x 765 x 894
Poids brut (kg)	70	82	99	86
Puissance (kW)	6,3	7,3	12,6	7,3
Tension (V/Ph/Hz)	230/L+N/50-60 230/3L/50-60 400/3L+N/50-60	230/L+N/50-60 230/3L/50-60 400/3L+N/50-60	230/3L/50-60 400/3L+N/50-60	230/L+N/50-60 230/3L/50-60 400/3L+N/50-60
Eau	R ¾"	R ¾"	R ¾"	R ¾"
Drainage	DN 40	DN 40	DN 40	DN 40
Pression de l'eau (kPa)	150 - 400	150 - 400	150 - 400	150 - 400

SPÉCIFICATIONS GÉNÉRALES

Écran TFT tactile de 10 pouces avec connexion Wifi
Régulation de l'humidité, de la température, du temps et de la vitesse du ventilateur
3 modes de cuisson:

- Convection de 30°C à 280°C
- Mixte de 30°C à 280°C
- Vapeur de 30°C à 130°C

MultiSteam. Technologie brevetée de double injection de vapeur
Smartclima Plus. Système intelligent de capteurs qui ajuste l'énergie et l'humidité dans la chambre en fonction du type et de la quantité d'aliments
SmartWind. 4 vitesses des turbines et du sens de rotation
DryOut Plus. Extraction active de l'humidité de la chambre de cuisson
Preheat & Cooldown. Préchauffage ou refroidissement automatique de la chambre de cuisson
400 Programmes + 10 phases de cuisson dans chaque programme
MyCloud. Affichez l'état de la cuisson, créez et enregistrez des recettes où que vous soyez et envoyez-les à votre four depuis votre mobile ou votre tablette
Sonde interne multipoint
Éclairage de la chambre par LED
Chambre de cuisson très résistante en acier inoxydable AISI 304 18/10 à bords arrondis, entièrement soudée et avec drainage intégrée
Glissières GN à plusieurs niveaux
Signal visuel et acoustique de fin de cuisson
Arrêt du ventilateur à l'ouverture de la porte
Porte à triple vitrage de faible émissivité
Positionneur d'ouverture de porte
Système de récupération d'eau avec vidange automatique
MyCare. Système de nettoyage automatique intelligent (4 niveaux + rinçage)
Siphon intégré Connexion USB
Poignée et composants en plastique avec traitement antibactérien
Indice de protection IPX4

OPTIONS

Ouverture de la porte sur le côté gauche
TSC (Contrôle de la stabilité thermique)

ACCESSOIRES

Plateaux spéciaux pour chaque cuisson
UltraVioletSteam
Kit d'installation hydraulique
Kit d'empilage + 2 Kits d'installation hydraulique
Kit adoucisseur
Cartouche d'adoucissement
Kit de refroidissement de vidange
Support avec glissières GN 1/1 L/T
Base d'empilage
Kit de pieds ajustables
Kit de douche pour le lavage
Hotte à condensation de vapeur
Hotte à condensation frontale de la vapeur
Hotte à condensation frontale de vapeur et d'odeurs avec filtre à charbon
Kit pour connexion externe de la sonde magnétique
CleanDuo
Fumoir MySmoker
Filtre à charbon pour la Hotte à condensation de vapeur et d'odeurs avec filtre à charbon

DÉTAILS DE L'INSTALLATION

iCOOK COMPACT 6 GN 2/3

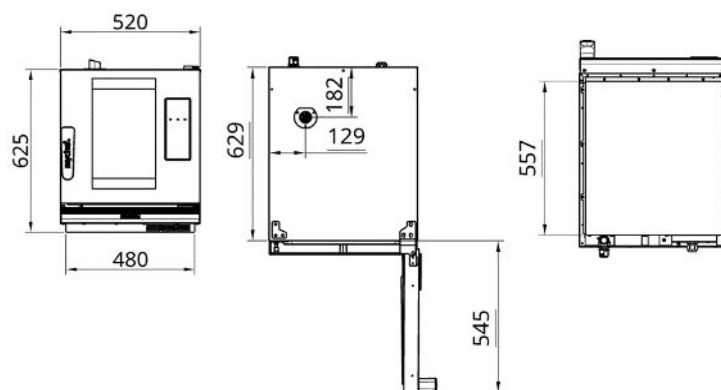

iCOOK COMPACT 6 GN 1/1 - 10 GN 1/1

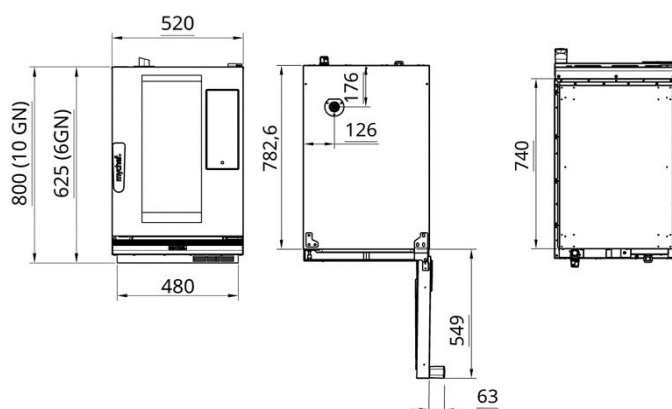

iCOOK COMPACT 6 GN 1/1 T

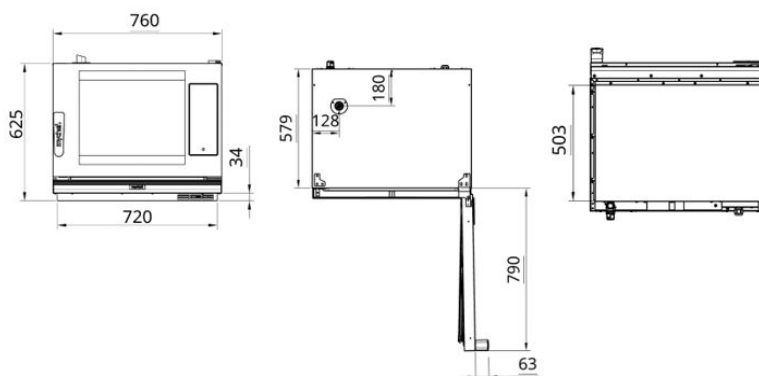

DISTANCES DE SÉCURITÉ

- Côtés = 50 mm
- Arrière = 100 mm
- Supérieur = 500 mm
- Sources de chaleur = 1000 mm
- Doit être complètement de niveau

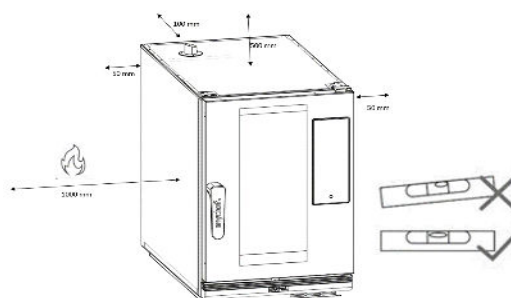

RACCORDEMENT ÉLECTRIQUE

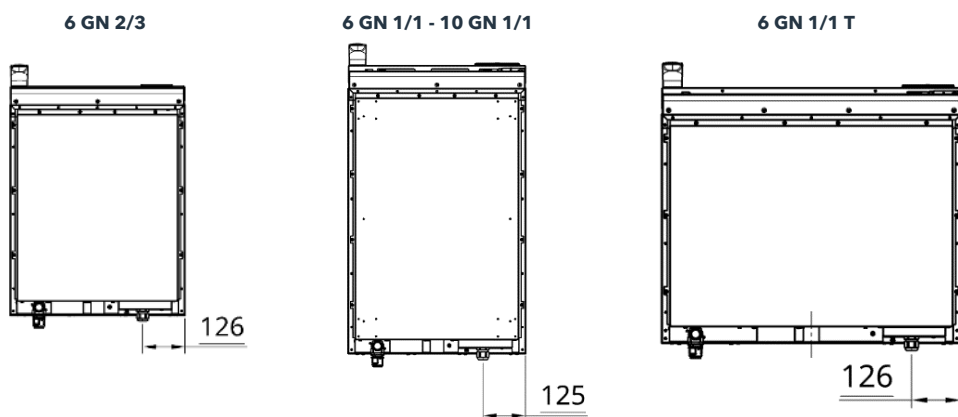

Modèle	Tension	Puissance (kW)	Courant assigné (A)	Cable d'alimentation
6 GN 2/3	230/ L+N /50-60	6,3	27,4	H07RN-F 3G 4.0
	230/3L/50-60	6,3	17,3	H07RN-F 3G 2.5
	400/3L+N/50-60	6,3	10,0	H07RN-F 5G 1.5
6 GN 1/1	230/ L+N /50-60	7,3	31,7	H07RN-F 3G 4.0
	230/3L/50-60	7,3	19,8	H07RN-F 3G 2.5
	400/3L+N/50-60	7,3	11,4	H07RN-F 5G 1.5
10 GN 1/1	230/3L/50-60	12,6	20,0	H07RN-F 4G 2.5
	400/3L+N/50-60	12,6	34,6	H07RN-F 3G 6.0
6 GN 1/1 T	230/ L+N /50-60	7,3	31,7	H07RN-F 3G 4.0
	230/3L/50-60	7,3	19,8	H07RN-F 3G 2.5
	400/3L+N/50-60	7,3	11,4	H07RN-F 4G 1.5

RACCORDEMENT D'EAU

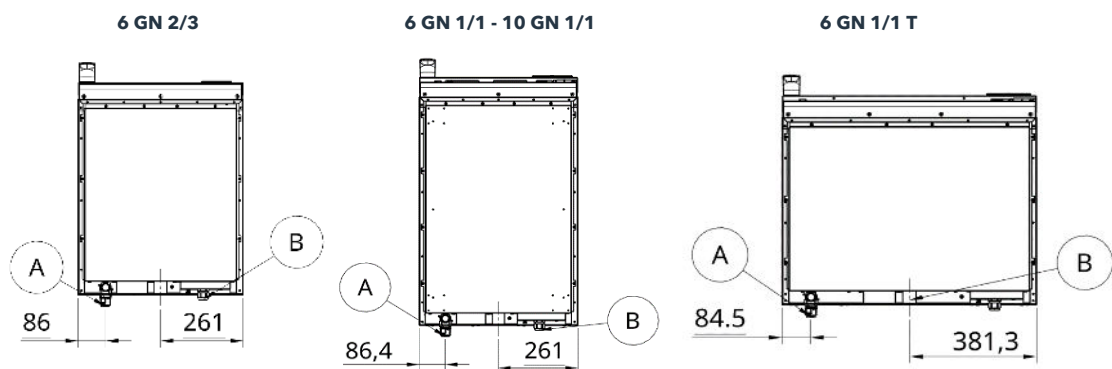

A Connexion 3/4" eau traitée B Drainage DN 40

Qualité de l'eau

Température < 30°C

Pression de 150 à 400 kPa débit dynamique

Dureté entre 3° et 6° FH

PH entre 6,5 et 8,5

Chlorures inférieurs à 30 ppm

Utilisation d'un adoucisseur d'eau et d'un filtre nécessaire